



YH-5000SE

CASQUE



Caractéristiques

Type de casque	Supra-auriculaire
Boîtier	Ouvert
Transducteur	ORTHODYNAMIQUE™ (Planar magnétique)
Réponse en fréquence	5 Hz - 70 kHz
Poids	320 g
Impédance	34 Ω (à 1kHz)
Accessoires	(Câble) Câble asymétrique : fiche à 3 pôles 3,5mm (avec adaptateur à vis 6,35mm), Câble symétrique : fiche à 5 pôles 4,4mm, (Écouteurs) Cuir : cuir de peau de mouton / cuir PU, Daim : Toray Ultrasuede®, (Autre) Support casque : Dimensions : La118 x H283 x Lo146, Poids : environ 980 g, Matériau : Alliage aluminium / cuivre



* Le nom Ultrasuede® est une marque déposée de Toray Industries, Inc.

L'AUTHENTICITÉ DU SON

Notre casque phare YH-5000SE combine plusieurs technologies de pointe pour atteindre un son de qualité inégalée. Il résume les aspirations de Yamaha, à la recherche d'un son toujours authentique. Nous avons également réuni les matériaux les plus innovants, par exemple le transducteur exclusif et historique ORTHODYNAMIQUE qui n'a cessé d'évoluer avec le temps. Si vous recherchez le summum du True Sound Yamaha dans un casque audio, plus besoin de chercher.



TRUE SOUND

L'expertise et les succès Yamaha en tant que marque sont sans égal dans le monde. Nous sommes impliqué dans toutes les étapes de la musique, de l'instant où l'artiste crée un son jusqu'au moment il arrive aux oreilles des auditeurs. Avec, bien sûr, la prise en compte de l'intention mise par les artistes dans leur musique. Des nuances vocales les plus détaillées jusqu'à la dynamique la plus énergique sans l'ombre d'une distorsion, en passant par l'expressivité spatiale qui transmet l'ambiance d'une salle de concert chauffée à blanc, nous restituons une expérience musicale qui vous met littéralement en contact avec l'artiste.



BALANCE TONALE

Les transducteurs ORTHODYNAMIQUES et les coussins de grande taille procurent une reproduction sonore fidèle sur tout le spectre acoustique. Elle inclut tous les instruments et les voix, à toute hauteur, sans altérer leur qualité tonale. Les harmonies se distinguent avec clarté, vous permettant de profiter des nuances de la musique comme jamais auparavant.

A LA RECHERCHE DE LA PRÉCISION ACOUSTIQUE. TRANSDUCTEUR ORTHODYNAMIQUE EXCLUSIF YAMAHA.

Les casques originaux ORTHODYNAMIQUES Yamaha ont captivé les audiophiles dès les années 1970, avec le célèbre HP-1. Tirant parti des dernières technologies, nous avons repensé ce transducteur, qui propose une membrane fine encerclé d'une bobine métallique. Pour minimiser les dégradations audio, nous avons intégré plusieurs mesures innovantes : élimination de la structure centrale des casques conventionnels, maintien de la forme via renforts et ondulations circulaires concentriques, et absence de substances magnétiques. Ces différentes techniques permettent un son authentique et agréable à l'écoute, tout en demeurant très réactif.



EXPRESSIVITÉ HOMOGENÈME ET DÉLICATE. RÉPONSE EN FRÉQUENCE COMPLÈTE

La grande structure qui enveloppe confortablement l'oreille est pourvu d'un volume acoustique ample. Il est de type ouvert afin de créer un flux d'air idéal, réduisant ainsi les effets défavorables d'une membrane fine, et limitant les réverbérations dans la cavité arrière : de quoi éliminer les résonances indésirables. En outre, nous avons utilisé un nouveau filtre en acier inoxydable à tissage hollandais uniforme fabriqué au Japon, pour contrôler la pression interne, avec une protubérance en forme d'arche faisant office de réflecteur à l'intérieur. Ces éléments permettent d'atteindre une restitution particulièrement réaliste, aussi bien pour les instruments que les voix, tout en contrôlant précisément ces sons, de l'attaque initiale à leur disparition.



DYNAMIQUE

Si le son est puissant, nous cherchons également un contraste marqué entre le mouvement et l'immobilité, afin de proposer un volume riche sur les fréquences basses associé à une transparence extraordinaire. En résulte une reproduction artistique du son dans toute sa dynamique, pour envelopper l'auditeur dans un univers musical unique.

RESTITUTION FIDÈLE DE LA DYNAMIQUE MUSICALE. DIAPHRAGME FIN ET ULTRA-LÉGER.

Développé exclusivement par nos soins, la membrane à film fin est l'aboutissement de nombreux prototypes, de mesures précises et d'analyses rigoureuses. Elle est fabriquée par gravure d'un motif unique de la bobine de chaque côté du film, via un procédé sophistiqué. En résulte une réduction de poids notable par rapport à un transducteur conventionnel, pour une réactivité incroyable capable de restituer les nuances délicates de la musique. De plus, des amortisseurs acoustiques à micro perforations hautement perméables présents de chaque côté assurent une parfaite maîtrise du mouvement du diaphragme, pour une restitution contrôlée et sans dégradation de toute la dynamique de la musique. Qui plus est, la forme circulaire du diaphragme dépourvues de points fixes autres que la circonférence extérieure, autorise un mouvement sur la totalité du film, pour une expressivité généreuse, et au demeurant, claire des basses.

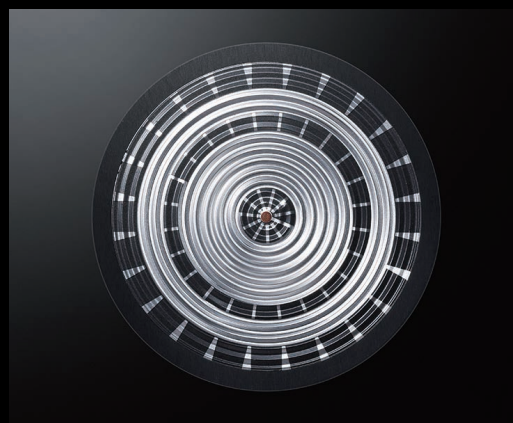

IMAGE SONORE

Le YH-5000SE reproduit avec précision aussi bien l'ambiance d'une énorme salle de concert que la chaleur intime d'un petit club, mais il restitue aussi le réalisme et les nuances expressives vous permettant de ressentir la position de l'artiste au sein de la scène sonore et même les mouvements les plus délicats. En résulte une sensation d'immersion exceptionnelle, comme si l'artiste était directement devant vous.

ACOUSTIQUE RICHE ET TRANSPARENTE. FILTRE EN ACIER INOXYDABLE À TISSAGE HOLLANDAIS UNIFORME FABRIQUÉ AU JAPON.

Pour réguler et maintenir la pression optimale dans les structures, nous avons utilisé un filtre en acier inoxydable à tissage hollandais uniforme de fabrication japonaise. Produit à partir de strictes conditions de perméabilité à l'air, ce filtre permet une libération régulière de la pression acoustique, et s'avère l'élément clé pour créer l'expression du champ sonore propre au YH-5000SE. Ainsi, il fournit un niveau de densité et de transparence sonore remarquable.



IMMERSION TOTALE DANS LA MUSIQUE. DEUX TYPES DE COUSSINETS INCLUS.

Pour immerger l'auditeur dans la musique, un confort du casque est indispensable, en particulier sur de longues sessions d'écoute. À cette fin, nous avons inclus deux types de coussinets avec le YH-5000SE. Une version en cuir positionne la peau de mouton au contact de l'utilisateur, permettant une absorption mesurée de l'humidité et une protection contre les odeurs. En combinant un cuir synthétique perforé très flexible sur la périphérie externe, avec une maille ventilée sur la circonférence interne, le coussinet permet une image sonore finement ciselée et une scène acoustique large et claire. La version Toray Ultrasuede utilise un matériau luxueux et fonctionnel non tissé, avec une texture daim. On retrouve ce matériau dans la mode et la décoration d'intérieur, mais aussi dans les tissus d'ameublement des voitures et avions, le matériel sportif et les accessoires pour appareils mobiles. Il offre une expérience immersive sur la durée, avec un confort enveloppant et un son soyeux et chaleureux.

* Le nom Ultrasuede® est une marque déposée de Toray Industries, Inc.



PURETÉ ACOUSTIQUE. CÂBLES OFC TRESSÉS ET PLAQUÉS ARGENT.

Le YH-5000SE est équipé de câbles haute qualité amovibles pour s'adapter aux exigences audiophiles. Deux types de câbles sont inclus, pour des connexions symétrique et asymétrique : un câble 3,5 mm à 3 pôles, et un câble 4,4 mm symétrique à 5 pôles. Le cœur du câble comporte un câble OFC plaqué argent, pour des aigus et des médiums expressifs et des basses généreuses. Via un tressage rigoureux, tout alignement parallèle des signaux est proscrit afin que le son soit transmis avec la plus grande pureté, permettant une spacieuse scène sonore et une acoustique remarquable.



NE FAIRE QU'UN AVEC LA MUSIQUE

Immergez-vous plus encore dans votre univers musical. Notre casque est à ce point léger que vous oublierez même que vous le portez. Il est tout simplement naturel et confortable.



FIN, SOUPLE ET CONFORTABLE. BOITIER EN MAGNÉSIUM LÉGER.

Le boîtier externe est composé de magnésium, qui dispose du plus haut rapport vibration/amortissement parmi les divers matériaux de fabrication. Il est à la fois léger et solide. En résulte un poids plume de 320 grammes pour cet élément, pour un casque confortable et discret, même sur de longues périodes d'écoute.



DOUBLE ARCEAU ET GLISSIÈRE SANS À-COUPS.

Le bras de l'arceau, en acier inoxydable, optimise la pression latérale pour réduire la charge sur les oreilles. En résulte un confort maximal, même sur une durée d'écoute prolongée. En outre, la section matelassée en contact direct avec la tête, dispose de coutures d'épaisseur modérée, s'adapte sur la tête pour répartir en douceur la pression de surface. Qui plus est, la glissière sans à-coups permet de régler la taille de l'arceau avec précision pour un confort personnalisé.



FINEMENT AJUSTÉ. MÉCANISME DE PIVOT INCLINÉ.

Un parfait ajustement des écouteurs à l'oreille est primordial pour éliminer la polarisation due à une éventuelle fuite d'air, et pour compenser le manque de volume des basses. Le YH-5000SE stabilise la pression de surface en inclinant la rotation de l'axe du pivot pour fournir un degré de mobilité verticale. L'ajustement parfait pour les oreilles et la tête contribuent au confort de l'expérience d'écoute.



LA SATISFACTION DE POSSÉDER ET UTILISER UN OBJET DE QUALITÉ

Nous avons réuni tous les talents et l'expertise esthétique de l'artisanat d'excellence Yamaha pour ce casque, afin que vous l'utilisiez des années durant avec fierté, comme s'il s'agissait d'un instrument de musique d'exception. Modèle phare de la gamme Yamaha, ce casque a été conçu sans aucun compromis. Chaque détail a été soigné pour un sentiment final d'exclusivité statutaire.

TEXTURE ET DESIGN COMBINÉS POUR UNE EXCEPTIONNELLE BEAUTÉ FONCTIONNELLE.

Arborant un design d'une élégance rare, dénué de tout aspect superflu, ce casque fait écho au dynamisme et à l'exubérance de la vie que l'on retrouve dans toutes les musiques du monde. Nous avons intégré un matériau à maillage tri-axial utilisé dans les applications aérospatiales pour protéger le boîtier de type ouvert, pour une texture de haute qualité ainsi qu'un design de toute beauté.

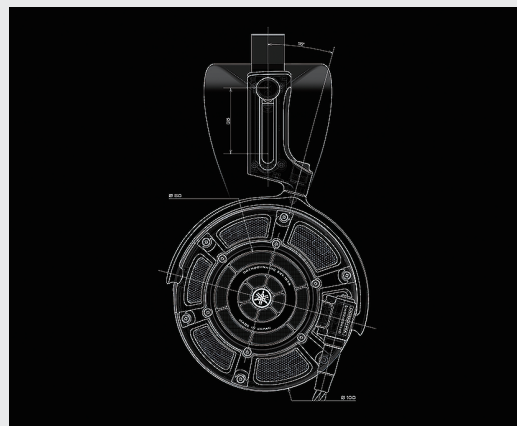

FAIT MAIN PAR DES ARTISANS HORS-PAIR. UNE USINE RÉSERVÉE AUX MODÈLES HAUT DE GAMME.

De la fabrication du transducteur jusqu'à l'assemblage final, la production du YH-5000SE requiert de hauts niveaux d'expertise technique. Pour cela, nous avons choisi de produire ce modèle exclusif dans l'usine Yamaha de Kakegawa, en charge des modèles phares de notre gamme de grands pianos et composants audio. Soumise aux mesures de contrôle qualité les plus strictes, chaque unité est assemblée avec soin par des artisans talentueux. Les casques ne sont autorisés à quitter l'usine qu'après de rigoureux contrôles.



ACCESSOIRES

Coussinets



HEP-5000LE

Matériaux : cuir de mouton / cuir PU

HEP-5000SU

Matériau : Daim Ultrasuede

Câbles casque



HUC-SC020

Câble asymétrique 3,5mm à trois pôles

HBC-SC020

Câble symétrique Pentacore 4,4mm à 5 pôles

Support casque



HST-5000

Dimension:
La118 x H283 x Lo146 mm

Câble casque (en option)

HXC-SC020

Câble symétrique XLR de 2 mètres

